

Einzelmonitor-Schreibtischhalterung – höhenverstellbar – für Monitore bis 27"



**Das Produkt kann von den Fotos abweichen*

Benutzerhandbuch

SKU: 1MP1ACG-MONITOR-ARM

Die neuesten Informationen und Spezifikationen finden Sie unter
www.StarTech.com/de-de/1MP1ACG-MONITOR-ARM

Konformitätserklärungen

Verwendung von Warenzeichen, eingetragenen Warenzeichen und anderen geschützten Namen und Symbolen

Dieses Handbuch kann auf Warenzeichen, eingetragene Warenzeichen und andere geschützte Namen und/oder Symbole von Drittunternehmen verweisen, die in keiner Weise mit StarTech.com in Verbindung stehen. Diese Verweise dienen ausschließlich zu Illustrationszwecken und stellen keine Empfehlung eines Produkts oder einer Dienstleistung durch StarTech.com oder eine Empfehlung des/der Produkts/Produkte, auf das/die sich dieses Handbuch bezieht, durch das betreffende Drittunternehmen dar. Unabhängig von einer direkten Bestätigung an anderer Stelle in diesem Dokument bestätigt StarTech.com hiermit, dass alle in diesem Handbuch und den zugehörigen Dokumenten enthaltenen Warenzeichen, eingetragenen Warenzeichen, Dienstleistungsmarken und sonstigen geschützten Namen und/oder Symbole Eigentum ihrer jeweiligen Inhaber sind.

PHILLIPS® ist ein eingetragenes Warenzeichen der Phillips Screw Company in den Vereinigten Staaten oder anderen Ländern.

Sicherheitsmaßnahmen

Safety measures

- Product installation and/or mounting should be completed by a certified professional as per the local safety and building code guidelines.

Mesures de sécurité

- L'installation et/ou le montage du produit doit être réalisé par un professionnel certifié et dans le respect des normes locales et du code de construction local.

Säkerhetsåtgärder

- Installation och/eller montering får endast göras av behöriga yrkespersoner och enligt gällande lokala förordningar för säkerhet och byggnormer.

Veiligheidsmaatregelen

- De installatie en/of montage van het product moet worden uitgevoerd door een erkend vakman volgens de plaatselijke veiligheids- en bouwvoorschriften.

Misure di sicurezza

- L'installazione e/o il montaggio dei prodotti devono essere eseguiti da un tecnico professionale certificato che conosca le linee guida locali sulle norme edilizie e sulla sicurezza.

Medidas de seguridad

- La instalación y/o montaje del producto debe ser realizada por un profesional certificado de acuerdo con las directrices de los códigos locales de seguridad y construcción.

Sicherheitsmaßnahmen

- Die Installation und/oder Montage des Produkts sollte von einem zertifizierten Fachmann gemäß den örtlichen Sicherheits- und Bauvorschriften durchgeführt werden.

Warning Statements

- StarTech.com Ltd. is not responsible for any property damage and/or personal injury resulting from the installation procedures outlined in this

Handbücher, Videos, Treiber, Downloads, technische Zeichnungen und vieles mehr finden Sie unter www.startech.com/de-de/support

technical document.

- Assemble this product according to the instructions. Read the entire manual and ensure the instructions are fully understood before assembling and/or using this product.
- Do not exceed the weight capacity of this product. Overloading this product might result in personal injury or property damage.
- The Weight capacity of the monitor arm: 4.4 to 19.8 lb (2 to 9 kg).
- Do not allow children to climb on this product or to use this product without proper supervision.
- This product is intended for indoor use only and should not be used outdoors.
- Do not over-tighten the screws. If any resistance is encountered, stop tightening.
- Assembling this product is a two-person task. Do not attempt to assemble this product and install equipment without assistance.
- Before adding equipment to this product, ensure the product has been properly assembled, and that the product can support the weight of the added equipment.
- Make sure all of the equipment has been properly secured before adjusting this product.
- Stored Energy Hazard! This product contains a spring mechanism which can cause the assembly and/or mounted equipment to move forcibly, and quickly, upwards. Always exercise caution when handling, or in close proximity to, the spring arm(s). Do not remove the mounted equipment unless the spring arm is moved to the highest position or (if possible) the spring force is adequately lowered to remove any danger posed. Failure to do so may result in property damage and/or serious personal injury.
- Pinch hazards! Keep hands away from any pinch points created by the mechanical components when lowering or raising the display. Failure to do so may result in serious personal injury.

Avertissements

- StarTech.com Ltd. n'est pas responsable des dommages matériels et/ou corporels résultant des procédures d'installation décrites dans ce document technique.
- Assemblez ce produit conformément aux instructions. Lisez l'intégralité du manuel et assurez-vous que les instructions sont bien comprises avant d'assembler et/ou d'utiliser ce produit.
- Ne dépassez pas la capacité de poids de ce produit. La surcharge de ce produit peut entraîner des blessures ou des dommages matériels.

Handbücher, Videos, Treiber, Downloads, technische Zeichnungen und vieles mehr finden Sie unter www.startech.com/de-de/support

- Capacité de poids du bras de moniteur: de 4,4 à 19,8 lb (2 à 9 kg).
- Ne laissez pas les enfants grimper sur ce produit ou l'utiliser sans surveillance adéquate.
- Ce produit est destiné à être utilisé à l'intérieur uniquement et ne doit pas être utilisé à l'extérieur.
- Ne serrez pas trop les vis lors de l'assemblage de ce produit. Si vous rencontrez une résistance lors du serrage des vis, cessez de serrer.
- L'assemblage de ce produit nécessite deux personnes. Ne tentez pas d'assembler le produit et d'installer les équipements sans aide.
- Avant d'ajouter des équipements au produit, vérifiez que vous l'avez correctement assemblé et installé, et que le produit peut supporter le poids des équipements que vous y ajoutez.
- Assurez-vous que tout l'équipement a été correctement fixé avant de régler ce produit.
- Danger lié à l'énergie stockée ! Ce produit contient un mécanisme à ressort qui peut provoquer un déplacement forcé et rapide de l'ensemble et/ou de l'équipement monté vers le haut. Faites toujours preuve de prudence lorsque vous manipulez le(s) bras à ressort ou que vous vous trouvez à proximité de celui-ci. Ne retirez pas l'équipement monté tant que le bras à ressort n'a pas été placé dans la position la plus haute ou (si possible) que la force du ressort n'a pas été suffisamment réduite pour éliminer tout danger. Le non-respect de cette consigne peut entraîner des dommages matériels et/ou des blessures corporelles graves.
- Risques de pincement ! Gardez les mains à l'écart de tout point de pincement créé par les composants mécaniques lorsque vous abaissez ou relevez l'écran. Le non-respect de cette consigne peut entraîner des blessures corporelles graves.

Varningsmeddelanden

- StarTech.com Ltd. ansvarar inte för eventuella skador på egendom och/eller personskador till följd av de installationsprocedurer som beskrivs i detta tekniska dokument.
- Montera produkten enligt instruktionerna. Läs hela manualen och se till att du har förstått instruktionerna innan du monterar och/eller använder produkten.
- Överskrid inte produktens viktkapacitet. Överbelastning av produkten kan leda till skador på person eller egendom.
- Viktkapaciteten för monitorarmen är 2 till 9 kg.
- Låt varken barn klättra på den här produkten eller använda den utan lämplig tillsyn.

Handbücher, Videos, Treiber, Downloads, technische Zeichnungen und vieles mehr finden Sie unter www.startech.com/de-de/support

- Produkten är endast avsedd för användning inomhus och ska inte användas utomhus.
- Dra inte åt skruvarna för hårt när du monterar produkten. Om du måste ta i när du skruvar åt kan du sluta skruva åt.
- Det krävs Monitorå personer för att montera produkten. Försök inte montera produkten och installera utrustning utan hjälp.
- Innan du lägger till utrustning på produkten, se till att produkten är korrekt monterad, installerad och att produkten klarar av vikten på utrustningen som du lägger till.
- Se till att all utrustning är ordentligt säkrad innan du justerar produkten.
- Risk för lagrad energi! Den här produkten innehåller en fjädermekanism som kan leda till att monteringen och/eller den monterade utrustningen rör sig kraftigt och snabbt uppåt. Var alltid försiktig när du hanterar eller är i närheten av fjäderarmen/fjäderarmarna. Avlägsna inte den monterade utrustningen om inte fjäderarmen har flyttats till det högsta läget eller (om möjligt) om inte fjäderkraften har sänkts tillräckligt för att undanröja eventuell fara. Underlåtenhet att göra detta kan leda till egendomsskador och/eller allvarlig personskada.
- Klämrisk! Håll händerna borta från eventuella klämpunkter som skapas av de mekaniska komponenterna när du sänker eller lyfter displayen. Underlåtenhet att göra detta kan leda till allvarliga personskador.

Waarschuwingen

- StarTech.com Ltd. is niet verantwoordelijk voor materiële schade en/of persoonlijk letsel als gevolg van de in dit technische document beschreven installatieprocedures.
- Monteer dit product volgens de instructies. Lees de gehele handleiding en zorg ervoor dat u de instructies volledig begrijpt voordat u dit product monteert en/of gebruikt.
- Overschrijd het maximaal draagvermogen van dit product niet. Overbelasting van dit product kan leiden tot persoonlijk letsel of materiële schade.
- Gewichtscapaciteit van de monitorarm: 2 tot 9 kg.
- Laat kinderen niet op dit product klimmen of dit product gebruiken zonder behoorlijk toezicht.
- Dit product is uitsluitend bedoeld voor gebruik binnenshuis en mag niet buitenshuis worden ingezet.
- Draai de schroeven niet te strak vast wanneer u dit product in elkaar zet. Als u weerstand voelt tijdens het vastdraaien van de schroeven, stop dan.
- Dit product moet met twee personen in elkaar worden gezet. Probeer dit

Handbücher, Videos, Treiber, Downloads, technische Zeichnungen und vieles mehr finden Sie unter www.startech.com/de-de/support

- product niet zonder hulp in elkaar te zetten en apparatuur te installeren.
- Voordat u apparatuur aan dit product toevoegt, moet u ervoor zorgen dat u het op de juiste manier in elkaar hebt gezet en geïnstalleerd, en dat het product het gewicht van de toe te voegen apparatuur kan ondersteunen.
 - Controleer of alle apparatuur goed is vastgezet voordat u dit product afstelt.
 - Gevaar door opgeslagen energie! Dit product bevat een veermechanisme dat de assemblage en/of de gemonteerde apparatuur hevig en snel omhoog kan doen bewegen. Wees altijd voorzichtig bij het hanteren of in de nabijheid zijn van de veerarm(en). Verwijder de gemonteerde unit pas nadat de veerarm in de hoogste stand is gezet of (indien mogelijk) de veerkracht voldoende is verlaagd om elk gevaar uit te sluiten. Doet u dit niet, dan kan dit leiden tot materiële schade en/of ernstig persoonlijk letsel.
 - Gevaar voor klemmen! Houd uw handen uit de buurt van de knelpunten van de mechanische onderdelen wanneer u het display laat zakken of optilt. Doet u dit niet, dan kan dit leiden tot ernstig persoonlijk letsel.

Dichiarazioni di avvertenza

- StarTech.com Ltd. non è responsabile per eventuali danni a cose e/o persone derivanti dalle procedure di installazione descritte in questo documento tecnico.
- Assemblare il prodotto seguendo le istruzioni. Prima di assemblare e/o utilizzare il prodotto, leggere l'intero manuale e assicurarsi che le istruzioni siano state comprese appieno.
- Non superare la capacità di peso del prodotto. Il sovraccarico del prodotto può causare lesioni personali o danni materiali.
- Capacità di peso del braccio del monitor: da 2 a 9 kg.
- Non consentire ai bambini di salire su questo prodotto o di utilizzarlo senza un'adeguata supervisione.
- Questo prodotto è destinato esclusivamente all'uso interno e non deve essere utilizzato all'aperto.
- Durante l'assemblaggio del prodotto, non stringere troppo le viti. Se si incontra resistenza mentre si stringono le viti, interrompere l'operazione.
- L'assemblaggio di questo prodotto richiede la presenza di due persone. Non tentare di assemblare il prodotto e installare le apparecchiature senza assistenza.
- Prima di aggiungere altre apparecchiature al prodotto, assicurarsi di averlo assemblato e installato correttamente e che sia in grado di sostenere il peso dell'apparecchiatura in questione.
- Assicurarsi che tutte le apparecchiature siano state fissate correttamente

Handbücher, Videos, Treiber, Downloads, technische Zeichnungen und vieles mehr finden Sie unter www.startech.com/de-de/support

prima di regolare il prodotto.

- Questo prodotto contiene un meccanismo a molla che può far muovere forzatamente e rapidamente verso l'alto il dispositivo e/o l'apparecchiatura montata. Prestare sempre attenzione quando si maneggiano o si è in prossimità dei bracci a molla. Non rimuovere l'apparecchiatura montata se il braccio a molla non è stato spostato nella posizione più alta o (se possibile) la forza della molla non è stata adeguatamente abbassata per eliminare il pericolo. In caso contrario, si possono verificare danni alle cose e/o gravi lesioni personali.
- Pericolo di schiacciamento mani! Tenere le mani lontane da qualsiasi punto di schiacciamento/pizzicatura creato dai componenti meccanici quando si abbassa o si alza il display. L'inosservanza di questa avvertenza può provocare gravi lesioni personali.

Advertencias de uso

- StarTech.com Ltd. no se responsabiliza de los daños materiales y/o personales derivados de los procedimientos de instalación descritos en este documento técnico.
- Monte este producto siguiendo las instrucciones. Lea todo el manual y asegúrese de que las instrucciones se entienden completamente antes de montar y/o utilizar este producto..
- No exceda la capacidad de peso de este producto. Sobrecargar este producto podría provocar lesiones personales o daños materiales.
- Capacidad de peso del brazo del monitor: 2 a 9 kg.
- No permita que niños se suban a este producto ni que lo utilicen sin la debida supervisión.
- Este producto está destinado únicamente para uso en interiores y no debe utilizarse en exteriores.
- Cuando ensamble este producto, no apriete los tornillos más de lo debido. Si al apretar los tornillos siente resistencia, no los apriete más.
- Por su seguridad y para evitar lesiones, se recomienda la presencia de dos personas durante el proceso de instalación. Intentar instalar el producto solo puede provocar lesiones personales o daños al producto.
- Antes de instalar equipos en este producto, asegúrese de haberlo ensamblado correctamente, a fin de que pueda soportar el peso del equipo que vaya a instalar
- Compruebe siempre que el equipo está bien sujeto al producto antes de utilizarlo.
- ¡Peligro de Energía Almacenada! Este producto contiene un mecanismo de resorte que puede hacer que los componentes del conjunto v/o la pantalla

Handbücher, Videos, Treiber, Downloads, technische Zeichnungen und vieles mehr finden Sie unter www.startech.com/de-de/support

se muevan rápidamente con fuerza hacia arriba al ser accionados. Siga las instrucciones proporcionadas y tenga siempre precaución al accionar la manija. No la accione antes del paso 4 del procedimiento de instalación. Cuando ajuste la altura de la pantalla, sujete o sosténgala siempre con ambas manos (como se muestra) para controlar con seguridad la subida o bajada de la misma. Si no lo hace, puede provocar daños materiales y/o lesiones personales graves.

- ¡Peligro de machucado! Mantenga las manos alejadas de cualquier punto de machucado creado por los componentes mecánicos, al bajar o al subir la pantalla. Si no lo hace, puede resultar en lesiones personales graves.

Warnhinweise

- StarTech.com Ltd. ist nicht verantwortlich für Sach- und/oder Personenschäden, die durch die in diesem technischen Dokument beschriebenen Installationsverfahren entstehen.
- Bauen Sie dieses Produkt gemäß der Anleitung zusammen. Lesen Sie das gesamte Handbuch und stellen Sie sicher, dass Sie die Anweisungen vollständig verstanden haben, bevor Sie dieses Produkt zusammenbauen und/oder verwenden.
- Überschreiten Sie nicht die Tragkraft dieses Produkts. Eine Überlastung dieses Produkts kann zu Verletzungen oder Sachschäden führen.
- Gewichtskapazität des Monitorarms: 2 bis 9 kg.
- Kinder sollten nicht auf dieses Produkt klettern oder dieses Produkt ohne angemessene Aufsicht verwenden.
- Dieses Produkt ist nur für die Verwendung in Innenräumen bestimmt und sollte nicht im Freien verwendet werden.
- Ziehen Sie die Schrauben nicht zu fest an. Wenn Sie auf Widerstand stoßen, hören Sie auf, die Schrauben anzuziehen.
- Die Montage dieses Produkts ist auf die Ausführung von zwei Personen ausgelegt. Versuchen Sie nicht ohne Hilfe, dieses Produkt zu montieren und Geräte zu installieren.
- Bevor Sie Geräte zu diesem Produkt hinzufügen, vergewissern Sie sich, dass Sie es ordnungsgemäß montiert und installiert haben und dass das Produkt das Gewicht der Geräte, die Sie hinzufügen möchten, tragen kann.
- Vergewissern Sie sich, dass alle Geräte ordnungsgemäß gesichert sind, bevor Sie dieses Produkt einstellen.
- Gefahr durch gespeicherte Energie! Dieses Produkt enthält einen Federmechanismus, der dazu führen kann, dass sich die Montageteile und/oder das Display bei Betätigung gewaltsam und schnell nach oben bewegen. Befolgen Sie die mitgelieferten Anweisungen und lassen Sie bei

Handbücher, Videos, Treiber, Downloads, technische Zeichnungen und vieles mehr finden Sie unter www.startech.com/de-de/support

der Betätigung des Griffs stets Vorsicht walten. Betätigen Sie den Griff nicht vor Schritt 4 des Installationsverfahrens. Wenn Sie das Display in der Höhe verstellen, stützen Sie es immer mit beiden Händen (wie abgebildet), um das Anheben oder Absenken des Displays sicher zu steuern. Nichtbeachtung kann zu Sachschäden und/oder schweren Verletzungen führen.

- Einklemmgefahr! Halten Sie beim Absenken oder Anheben des Displays die Hände von den durch die mechanischen Komponenten verursachten Klemmstellen fern. Andernfalls kann es zu schweren Verletzungen kommen.

Inhaltsverzeichnis

| | |
|--|-----|
| Konformitätserklärungen | i |
| Sicherheitshinweise..... | ii |
| Warnhinweise..... | iii |
| Produktdiagramm..... | 1 |
| Produktabmessungen | 2 |
| Seitenansicht und Frontansicht | 2 |
| Produktinformationen..... | 3 |
| Anforderungen..... | 3 |
| Lieferumfang | 4 |
| Installation..... | 5 |
| Schreibtischmontage | 5 |
| Von Tischhalterung zu Tüllenhalterung umbauen..... | 7 |
| Tüllenmontage | 9 |
| Umbau von Tüllenhalterung zu Tischhalterung (optional)..... | 10 |
| Tischklemme an verschiedene Tischstärken anpassen (optional) | 11 |
| Die Monitorarme montieren | 12 |
| Monitor montieren | 15 |
| Einsatz | 17 |
| Schwenk- und Neigungsspannung einstellen | 17 |
| Schwenkerspannung einstellen | 17 |
| Neigungsspannung einstellen | 17 |
| Kabelmanagement | 19 |

| | |
|----------------------------|----|
| Garantieinformationen..... | 20 |
| Haftungsbeschränkung | 20 |

Produkt diagramm

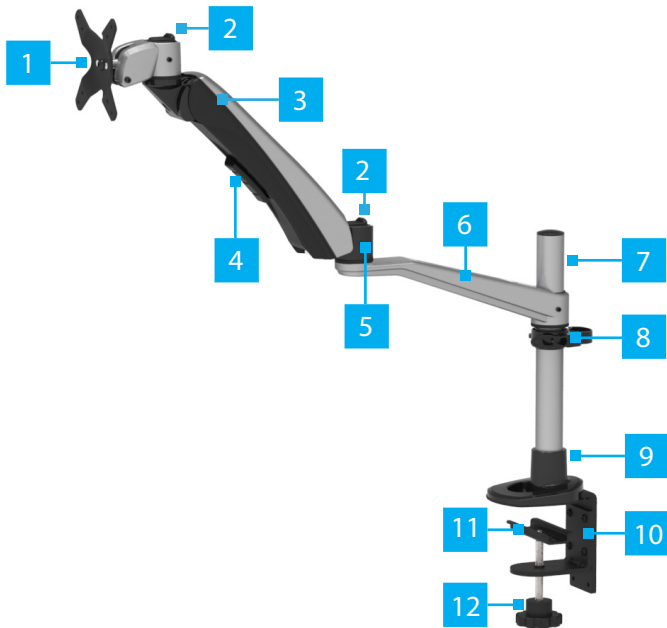

*Actual product may vary from photos

| | | | | | |
|---|-----------------------|---|-----------------------------|----|-------------|
| 1 | VESA-Monitorhalterung | 5 | Federarm Befestigungsposten | 9 | Pfostenfuß |
| 2 | Freigabeknopf | 6 | Schwenkarm | 10 | Tischklemme |
| 3 | Monitor-Federarm | 7 | Pfosten | 11 | Klemmplatte |
| 4 | Kabelmanagementkanal | 8 | Kabelmanagement-Clip | 12 | Drehknopf |

Handbücher, Videos, Treiber, Downloads, technische Zeichnungen und vieles mehr finden Sie unter www.startech.com/de-de/support

Produktabmessungen

Seitenansicht und Frontansicht

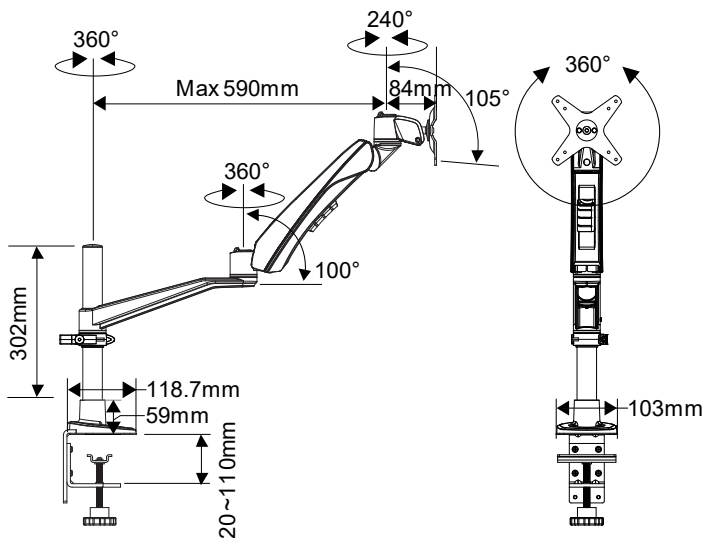

Produktinformationen

Anforderungen

Die neuesten Produktinformationen, technischen Spezifikationen, Handbücher und Konformitätserklärungen finden Sie unter:

www.StarTech.com/de-de/1MP1ACG-MONITOR-ARM







Monitorhalterung

- Monitorgewicht von 2 bis 9 kg (4,4 bis 19,8 lb)
- Kompatibles VESA-Montagelochmuster von 75 x 75 oder 100 x 100 mm
- Bildschirmgröße bis zu 27 Zoll

Werkzeuge

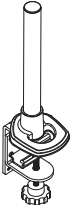
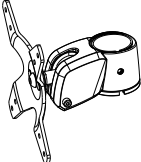
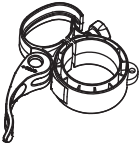
- Kreuzschlitzschraubendreher

Lieferumfang

| | | | |
|---|---|--|---|
|  <p>Federarm Anzahl: 1</p> |  <p>Schwenkarm Anzahl: 1</p> |  <p>Pfostenmontage- Baugruppe Anzahl: 1</p> |  <p>VESA Monitor Halterung Anzahl: 1</p> |
|  <p>Kabel Management Clip Anzahl: 1</p> |  <p>Inbusschlüssel Anzahl: 1</p> |  <p>Monitor Drehschrauben Anzahl: 4</p> |  <p>Unterlage Anzahl: 1</p> |
|  <p>Handbuch Anzahl: 1</p> | | | |

Handbücher, Videos, Treiber, Downloads, technische Zeichnungen und vieles mehr finden Sie unter www.startech.com/de-de/support

Installation

Tischmontage

1. Stellen Sie die **Rändelschraube** an der **Tischklemme** auf die **Stärke** des **Tisches** ein. (Abbildung 1)



Abbildung 1

2. Entfernen Sie die **Schutzfolie** vom **Unterlage**, um die **Selbstklebefolie** freizulegen.
3. Bringen Sie das **Loch** an der **Pfostenbaugruppen-Basis** mit dem entsprechenden **Loch** an der **Klebeseite** der **Unterlage** in **Übereinstimmung**. Befestigen Sie die **Unterlage** an der **Pfostenbaugruppen-Basis**, und üben Sie einige Sekunden lang **Druck** aus, bis der **Klebstoff** fest ist.
4. Schieben Sie die **Tischklemme** auf den **Tisch**. (Abbildung 2)

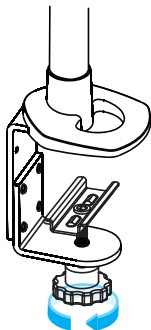

Abbildung 2

5. Verwenden Sie den **Drehknopf**, um die **Tischklemme festzuziehen** und am **Tisch** befestigen. (Abbildung 3)

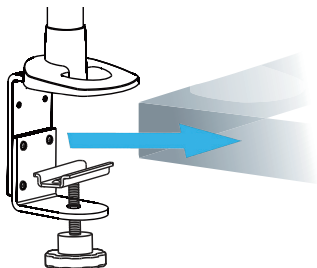

Abbildung 3

Von Tischhalterung zu Tüllenhalterung umbauen

1. Drehen Sie die **Pfostenhalterung** so, dass der **Pfosten** nach unten zeigt. **Entfernen** Sie mit dem **Inbusschlüssel** die **Inbusschrauben** (x4), die die **Pfostenbasis** an der **Tischklemme** befestigen. (Abbildung 4)

Note: *Adjust the Hand Knob to have enough room to remove the Hex Screws.*

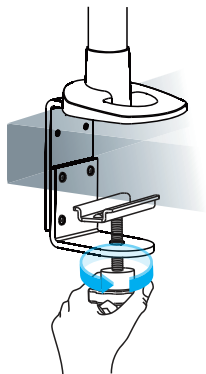

Abbildung 4

2. Lösen Sie die **Schraube** mit einem **Kreuzschlitzschraubendreher** von der **Klemmplatte**, die am **Drehknopf** befestigt ist. (Abbildung 5)



3. Entfernen Sie die **Klemmplatte**, die **Unterlegscheiben** (x2) und den **Drehknopf** von der **Tischklemme**.
4. Setzen Sie die **Klemmplatte** wieder auf den **Drehknopf**. (Abbildung 6)

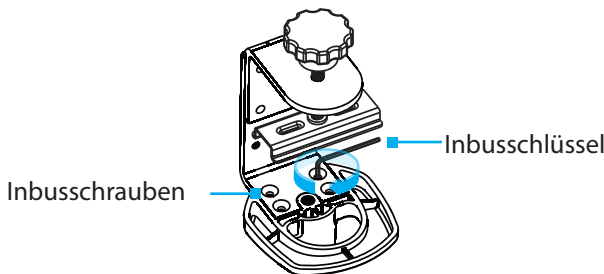
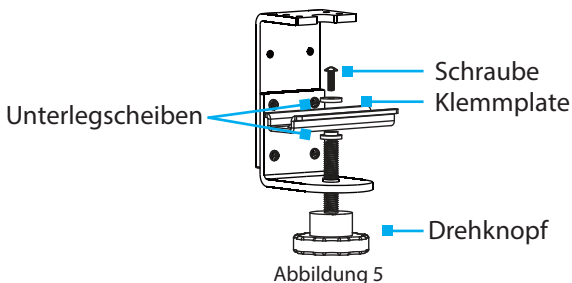

Abbildung 6

Tüllenmontage

1. **Schutzfolie** vom **Unterlage** abziehen, um die **Selbstklebefolie** freizulegen.
2. Bringen Sie das **Loch** an der **Pfostenbaugruppen-Basis** mit dem entsprechenden **Loch** an der **Klebeseite** der **Unterlage** in **Übereinstimmung**. Befestigen Sie die **Unterlage** an der **Pfostenbaugruppen-Basis**, und üben Sie einige Sekunden lang **Druck** aus, bis der **Klebstoff** fest ist.
3. Positionieren Sie die **Pfostenbasis** über dem **Tüllenloch**.
4. Setzen Sie den **Drehknopf** durch die **Tüllenöffnung** in die **Pfostenbasis** ein. Drehen Sie den **Drehknopf**, um ihn **festzuziehen**. (Abbildung 7)

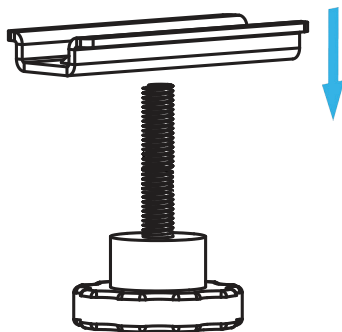

Abbildung 7

Tüllenhalterung auf Tischhalterung umbauen (optional)

Um den Monitorarm von einer Tüllenhalterung in eine Tischklemme umzuwandeln, folgen Sie dieser Anleitung.

1. Schrauben Sie den **Drehknopf** durch das **Loch** in der **Tischklemme**. (Abbildung 8)

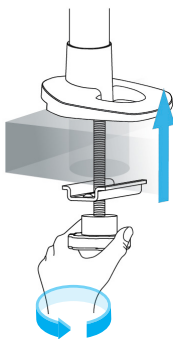

Abbildung 8

2. Setzen Sie die **Schraube** durch die **Unterlegscheibe**, die **Klemmplatte**, die **Unterlegscheibe** und auf den Drehknopf. Befestigen Sie die **Schraube** mit einem Kreuzschlitzschraubendreher. (Abbildung 9)

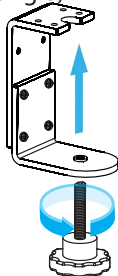

Abbildung 9

Tischklemme an unterschiedliche Tischstärken anpassen (optional)

Je nach Dicke des Schreibtisches nutzen Sie die oberen und mittleren Schraubenlöcher (Standard) oder die mittleren und unteren Schraubenlöcher an der Tischklemme. Die Tischdicke kann ca. 20 bis 110 mm betragen.

1. Lösen Sie die **Schrauben** (x4) von beiden Hälften der **Tischklemme** mit **Kreuzschlitzschraubendreher**. (Abbildung 10)

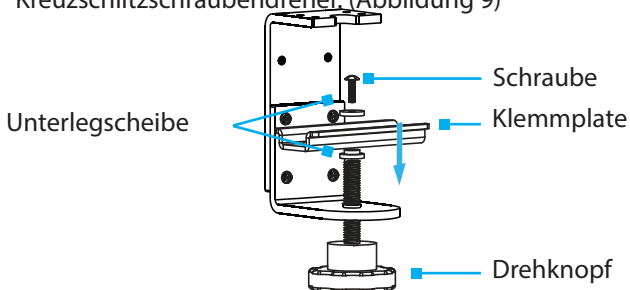

Abbildung 10

2. Setzen Sie **Schrauben** (x4) in die **mittleren und unteren Löcher** der **Tischklemme** ein. Ziehen Sie **Schrauben** (x4) mit **Kreuzschlitzschraubendreher** fest. (Abbildung 11)

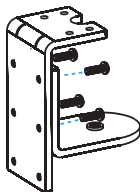

Abbildung 11

Monitorarme montieren

1. **Ziehen** Sie den **Hebel** und drehen Sie den **Knopf** an **Kabelmanagement-Clip**, um Spannung zu lösen. (Abbildung 12)

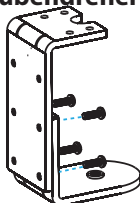

Abbildung 12

2. Bringen Sie den **Kabelmanagement-Clip** entlang des **Pfosten** auf gewünschte Höhe. (Abbildung 13)

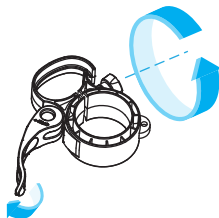

Abbildung 13

3. Den **Knopf drehen**, um **Kabelführungs-clip** festzuziehen, und **Hebel ganz schließen**, um es am **Pfosten** zu sichern. (Abbildung 14)

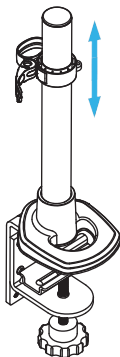

Abbildung 14

4. Den **Schwenkarm am Pfosten** nach unten schieben, bis er auf dem **Kabelmanagement-Clip** aufsitzt. **Inbusschlüssel** kann am **Clip** verstaут werden. (Abbildung 15).

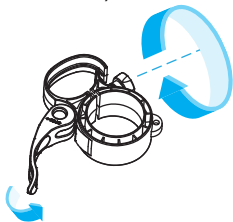

Abbildung 15

5. Den **Federarm** auf den **Federarm-Montagepfosten** setzen, bis er einrastet. (Abbildung 16)

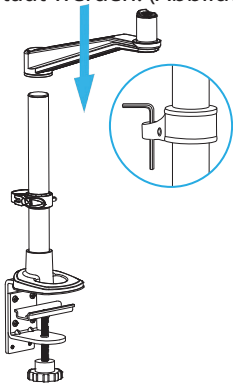

Abbildung 16

Monitor montieren

Warnungen!

Stellen Sie sicher, dass das Gewicht des Monitors die Tragfähigkeit dieses Produkts nicht übersteigt. Eine Überlastung kann zu Verletzungen und/oder Schäden am Produkt, an den verbundenen Geräten und/oder an der Montagefläche führen. Dieses Produkt bietet eine Tragfähigkeit von bis zu 9kg.

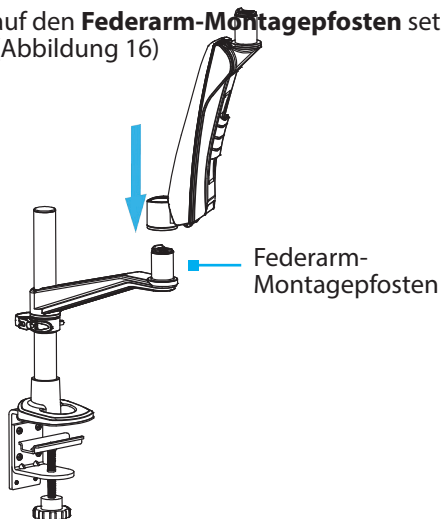
Um den Monitor anzubringen, sind zwei Personen nötig. Versuchen Sie nicht, diese Aufgabe allein zu bewältigen.

Der angebrachte Monitor wird möglicherweise erst dann richtig vom Displayarm gestützt, wenn sein Federmechanismus richtig eingestellt ist. Dies kann in manchen Fällen dazu führen, dass der Monitor schnell herunterfällt.

Um Verletzungen und/oder Schäden an der Ausrüstung zu vermeiden, lassen Sie das Display immer vorsichtig los, indem Sie das Gewicht manuell abstützen, bis eine stabile Position erreicht ist.

1. Stellen Sie den **Monitor** vorsichtig mit der Bildschirmseite nach unten auf eine weiche Unterlage, sodass die **VESA-Befestigungspunkte** nach oben zeigen.
2. Setzen Sie die **Monitor-Rändelschrauben** (4 Stück) durch die **VESA-Halterung** und auf die Rückseite des **Monitors**. (Abbildung 17)



Abbildung 17

3. Setzen Sie die **VESA-Halterung** auf den **VESA-Montagepfosten**. (Abbildung 18)

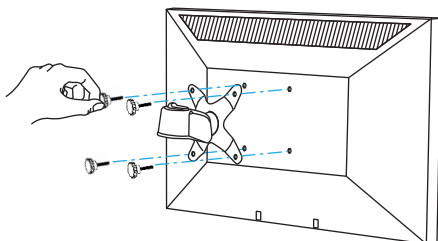

Abbildung 18

Hinweis: Um den Monitor zu entfernen, schieben und halten Sie den Freigabeknopf auf dem Vesa- Montagepfosten,

während Sie die VESA-Monitorhalterung entfernen.

Einsatz

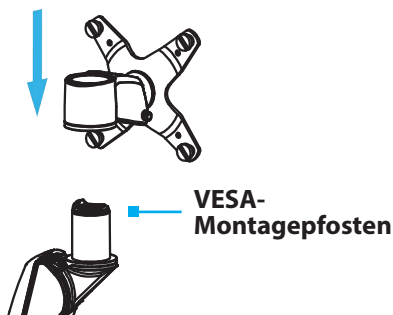
Schwenk- und Neigungsspannung einstellen

Wenn die VESA-Halterung oder der Federarm ihre Position nicht halten oder die Gelenke steif sind, stellen Sie die Spannung ein.

Schwenkerspannung einstellen

1. **Lösen** oder **ziehen** Sie die **Spannschraube**(n) mit dem **Inbusschlüssel** fest. (Abbildung 19)



Abbildung 19

Neigung einstellen

Federarm einstellen

1. Während Sie das **Monitorgewicht stützen**, drehen Sie mit dem **Inbusschlüssel** die **Spannschraube** am **Federarm**. **Gegen den Uhrzeigersinn** drehen, um die Spannung für **schwerere Monitore zu erhöhen**, oder im **Uhrzeigersinn**,

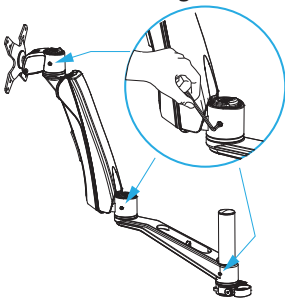
um die **Spannung** für **leichtere Monitore** zu **senken**.
(Abbildung 20)

Hinweis: Der Monitor sollte seine Position beibehalten, wenn die Spannung richtig eingestellt ist.



Abbildung 20

VESA-Halterung

1. Während Sie das **Monitorgewicht stützen, lösen oder ziehen** Sie die **Spannschraube** mit dem **Inbusschlüssel** an.
(Abbildung 21)

Hinweis: Der Monitor sollte seine Position beibehalten, wenn die Spannung richtig eingestellt ist.

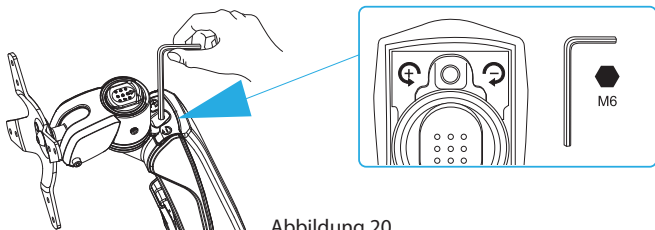

Abbildung 21

Kabelmanagement

1. Führen Sie das/die **Kabel** durch den **Kabelkanal** an der Unterseite des **Federarms**. Führen Sie das/die **Kabel** durch die **Kabelkanäle** am **Schwenkarm**.
2. Führen Sie das/die **Kabel** durch die **Kabelmanagement-Clip** an der Rückseite des **Pfostens**. (Abbildung 22)

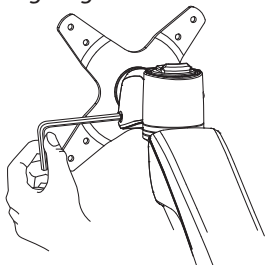
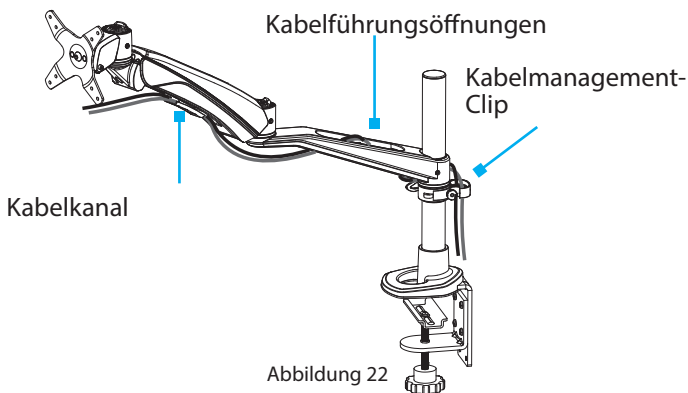

Garantieinformationen

Das Produkt ist durch eine zehnjährige Garantie abgesichert.

Weitere Informationen zu den Garantiebedingungen für Produkte finden Sie unter www.startech.com/de-de/warranty.

Haftungsbeschränkung

In keinem Fall übersteigt die Haftung von StarTech.com Ltd. und StarTech.com USA LLP (oder deren leitenden Angestellten, Direktoren, Mitarbeitern oder Vertretern) für Schäden (ob direkte oder indirekte, besondere, strafrechtliche, zufällige, Folgeschäden oder anderweitige), entgangene Gewinne, Geschäftsverluste oder finanzielle Verluste, die sich aus der Verwendung des Produkts ergeben oder damit in Zusammenhang stehen, den tatsächlich für das Produkt gezahlten Preis.

In einigen Ländern ist der Ausschluss oder die Beschränkung von Neben- oder Folgeschäden nicht zulässig. Wenn solche Gesetze gelten, gelten die in dieser Erklärung enthaltenen Beschränkungen oder Ausschlüsse möglicherweise nicht für Sie.

Hard-to-find made easy. Bei StarTech.com ist das kein Slogan. Es ist ein Versprechen.

StarTech.com ist Ihre zentrale Anlaufstelle für alle benötigten Konnektivitätsteile. Von der neuesten Technologie bis hin zu älteren Produkten – und allen Teilen, die die Brücke zwischen Alt und Neu schlagen – wir können Ihnen helfen, die Teile zu finden, die Ihre Lösungen verbinden.

Wir machen es Ihnen leicht, die Teile zu finden, und wir liefern sie schnell an jeden beliebigen Ort. Sprechen Sie einfach mit einem unserer technischen Berater oder besuchen Sie unsere Website. Sie werden im Handumdrehen mit den Produkten verbunden, die Sie benötigen.

Besuchen Sie www.startech.com, um vollständige Informationen zu allen Produkten von StarTech.com zu erhalten und auf exklusive Ressourcen und zeitsparende Tools zuzugreifen.

StarTech.com ist ein seit 1985 nach ISO 9001 zertifizierter Hersteller von Verbindungs- und Technologiekomponenten mit Niederlassungen auf der ganzen Welt.

Reviews

Teilen Sie Ihre Erfahrungen mit StarTech.com-Produkten, einschließlich Produktanwendungen und Setup, was Sie an den Produkten lieben und wo es Verbesserungsbedarf gibt.

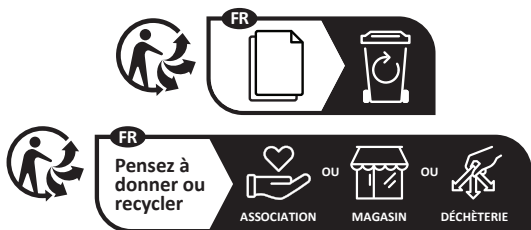

www.quefairedemesdechets.fr

StarTech.com Ltd.

45 Artisans Crescent
London, Ontario
N5V 5E9
Canada

StarTech.com LLP

4490 South Hamilton
Road
Groveport, Ohio
43125
U.S.A.

StarTech.com Ltd.

Unit B, Pinnacle 15
Gowerton Road
Brackmills,
Northampton
NN4 7BW
United Kingdom

StarTech.com Ltd.

Siriusdreef 17-27
2132 WT Hoofddorp
The Netherlands

FR: fr.startech.com

ES: es.startech.com

IT: it.startech.com

DE: de.startech.com

NL: nl.startech.com

JP: jp.startech.com

Handbücher, Videos, Treiber, Downloads, technische Zeichnungen und vieles mehr finden Sie unter www.startech.com/de-de/support